

Tolle Tipps von:



„So fährst du  
sicher Rad!“



Überall im Handel  
erhältlich. [HOERSPIEL.DE](http://HOERSPIEL.DE)

# Rad fahren mit Conni!

Liebe Eltern, so einfach geht's:

1. Texte vorlesen
2. Bild oder Verkehrssituation anschauen
3. Aufgabe gemeinsam lösen



# Ist Conni Fahrrad verkehrssicher?



Erst vorlesen, dann gemeinsam lösen!

Weil Conni schon so gut Fahrrad fahren kann, möchten Mama und Papa mit ihr am Sonntag eine Fahrradtour machen. Aber ist Connis Fahrrad auch verkehrssicher?

Ordne die Gegenstände aus der Liste Connis Fahrrad zu, indem du die Zahlen in die richtigen Kästchen schreibst.

**1 Handbremse**

**2 Rücktrittbremse**

Connis Tipp: am besten erst einmal nur die hintere Fahrradbremse am Pedal benutzen. Das ist sicherer.

**3 Scheinwerfer**

**4 Rücklicht**

Scheinwerfer und Rücklicht erzeugen durch das Treten der Pedale ein helles Licht. Das Licht hilft dir, in der Dunkelheit besser zu sehen – und gesehen zu werden.

**5 Weißer Reflektor**

**6 Roter Reflektor**

**7 Pedalrückstrahler**

**8 Gelbe Reflektoren**

Reflektoren werfen alles Licht zurück, damit man dich im Dunkeln besser sehen kann. Sie sind gelb, können allerdings auch weiß oder rot sein. Sie werden an unterschiedlichen Stellen des Fahrrads wie etwa an den Speichen angebracht.

**9 Fahrradklingel**

Damit kannst du andere Verkehrsteilnehmer auf dich aufmerksam machen.

## Eltern-Tipp!

Übung macht den Meister – und ganz viel Spaß: Überprüfen Sie gemeinsam mit Ihrem Kind die Fahrräder der Familie auf ihre Verkehrssicherheit.

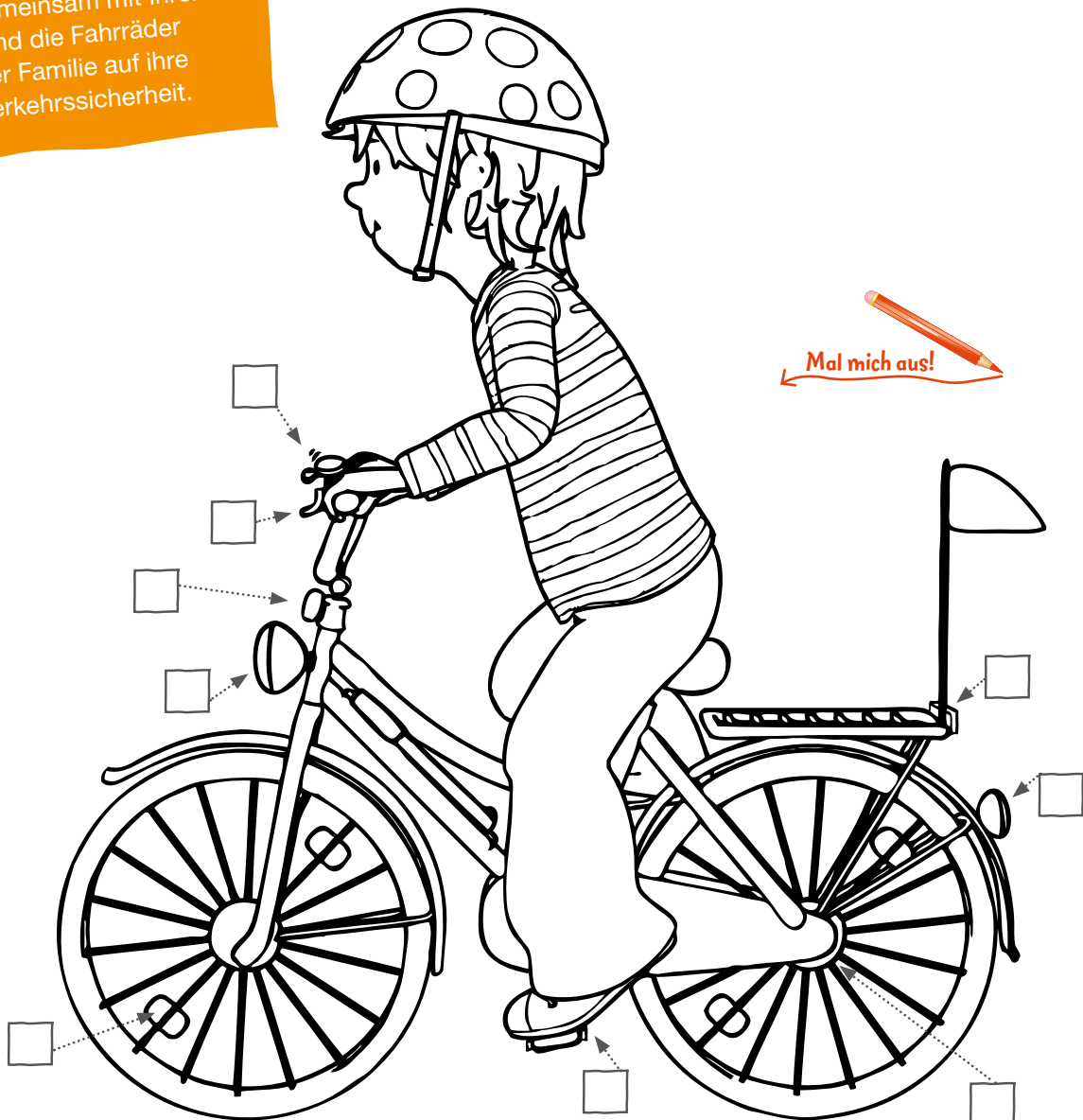

# Achtung – der tote Winkel!



Erst Text vorlesen und Bilder anschauen ...

Wenn Conni mit ihrem Fahrrad unterwegs ist, kommt sie immer wieder an große Kreuzungen, wo viele Autos, Lkw und Busse fahren. Bisher hat sie jede Straße sicher überquert – weil Conni weiß, worauf sie achten muss. Besonders wichtig ist der tote Winkel.

Der tote Winkel ist ein Bereich neben, vor und hinter einem Fahrzeug. Trotz Außenspiegel

kann dich der Fahrer dort nicht sehen. Deshalb kommt es beim Abbiegen immer wieder zu Unfällen, da Fußgänger und Fahrradfahrer leicht übersehen werden.

**Merk dir:** Je größer das Fahrzeug ist, desto größer ist der tote Winkel.

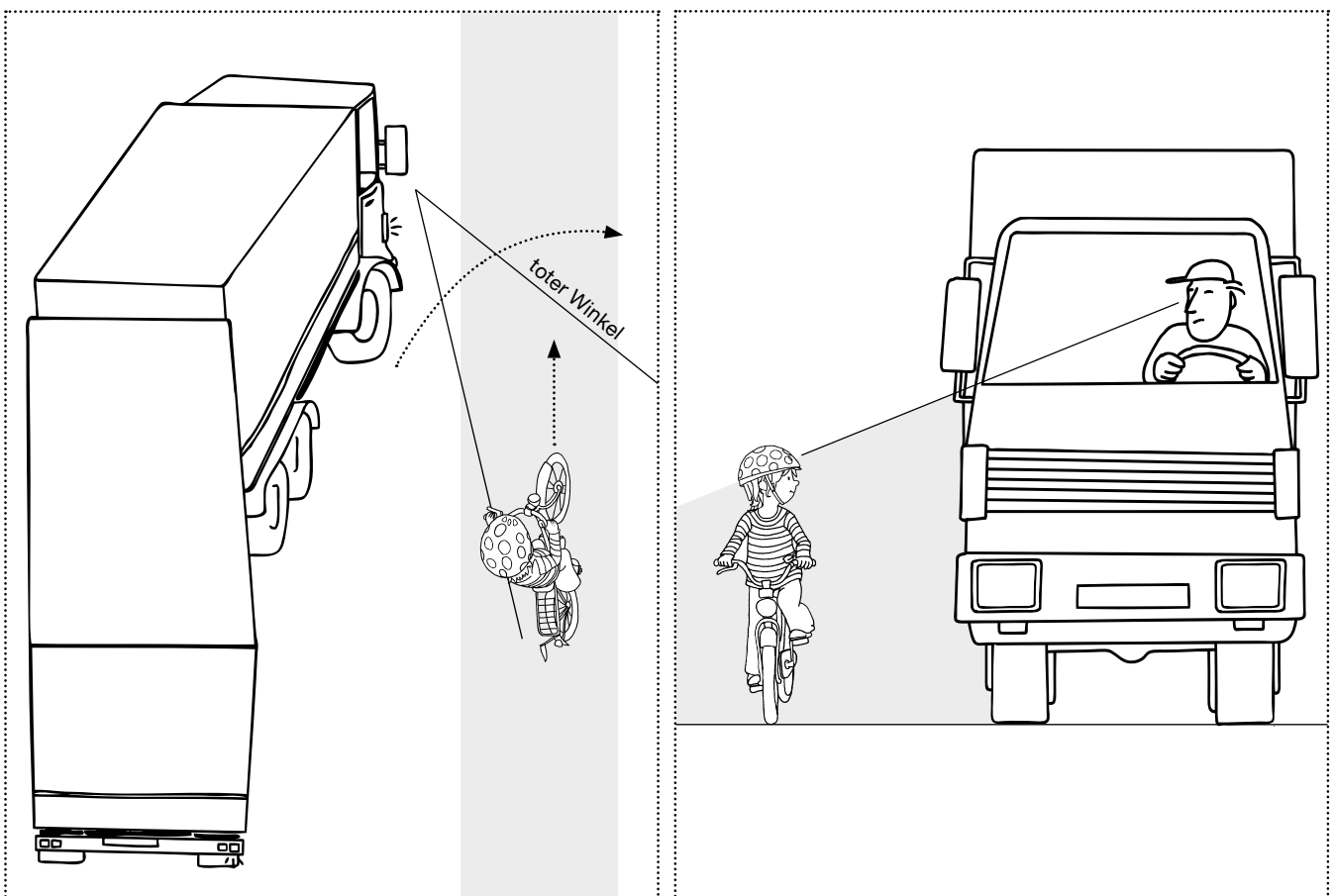

Conni fährt auf dem Radweg. Der Lkw neben ihr ist gerade dabei abzubiegen.

**Achtung:** Die Hinterräder des Lkws fahren in einem engeren Bogen um die Kurve als die Vorderräder. Aus diesem Grund kann der hintere Teil eines Fahrzeugs leicht einen Fahrradfahrer oder Fußgänger anfahren.

**Oft kann dich der Fahrer eines Lkw oder Busses nicht sehen!**

Conni macht es richtig, weil

- ☀ sie genügend Abstand zum Fahrzeug hält
- ☀ und Blickkontakt mit dem Fahrer aufnimmt.

**Connis Tipp:** Bleib an einer Kreuzung lieber hinter dem Lkw oder Bus zurück und warte, bis das Fahrzeug abgebogen ist.

**Auf der nächsten Seite wartet ein tolles Spiel zum Üben auf dich!**

# Achtung – der tote Winkel!



... dann gemeinsam lösen!

Kannst du die Fragen beantworten?

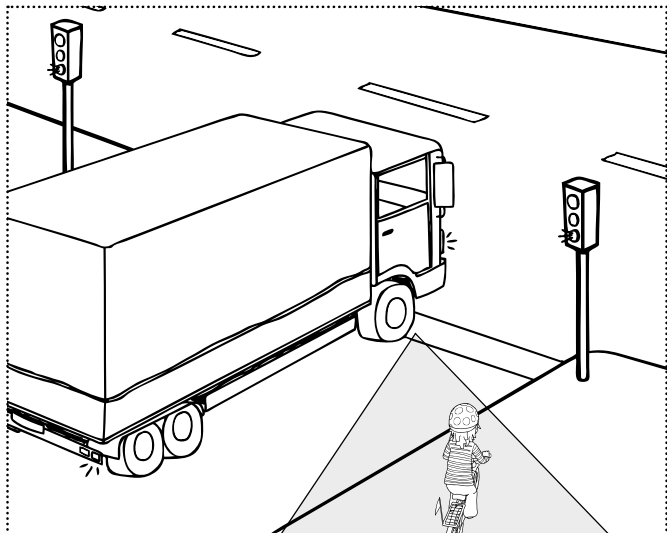

A)

Obwohl jeder Lkw Spiegel an den Außenseiten hat, gibt es immer einen Bereich, in dem der Fahrer dich nicht sehen kann.

1. Wie nennt man diesen Bereich?

\_\_\_\_\_

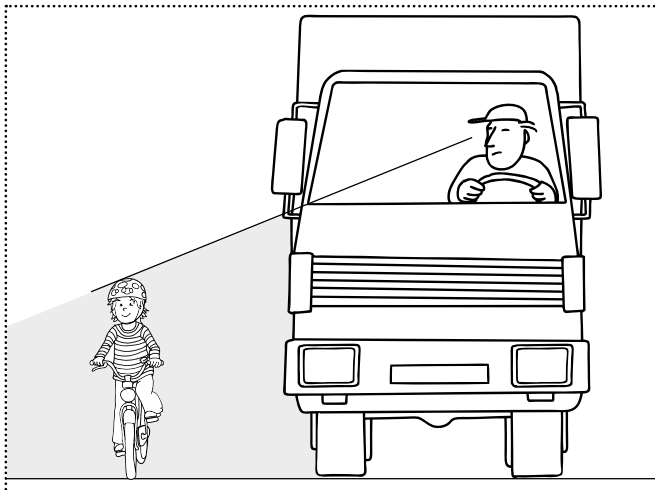
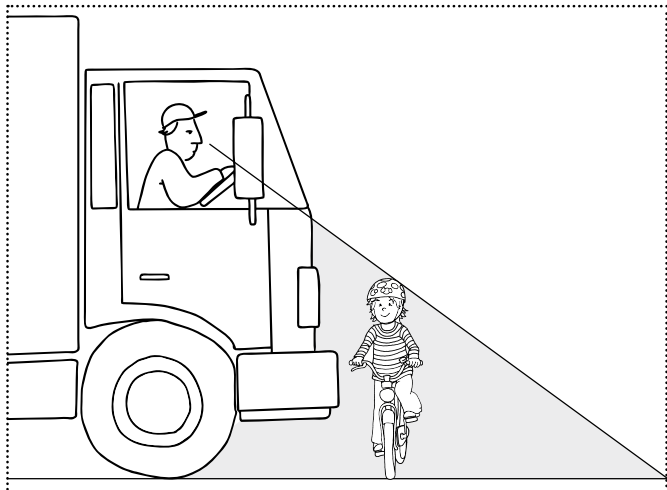

B)

Auf beiden Bildern siehst du, dass der Fahrer Conni im toten Winkel nicht sehen kann.

Was kann sie tun?

1. \_\_\_\_\_ kontakt suchen
2. \_\_\_\_\_ halten
3. \_\_\_\_\_ dem Fahrzeug warten

## Eltern-Tipp!



Auf dem Bürgersteig dürfen Kinder nur bis zum Alter von zehn Jahren Fahrrad fahren. Danach müssen sie wie alle anderen auf der Straße fahren – sofern auf dem Bürgersteig kein Radweg vorhanden ist. Üben Sie mit Ihrem Kind möglichst früh, auf die Gefahren im Straßenverkehr zu achten.

Lösung: A) 1. toter Winkel / B) 1. Augenkontakt suchen / B) 2. Abstand halten / B) 3. hinter dem Fahrzeug warten